



PAKKAUSOHJEET

HR



# PAKKAUSOHJEET

Huolellinen pakkaaminen suojaa lähetyksen sisältöä koko kuljetusprosessin ajan. Ennen kuin lähetyksesi saavuttaa määränpään, se tullaan purkamaan ja uudelleen lastamaan mahdollisesti useita kertoja kuljetusketjun aikana. Näin ollen pakkaamalla lähetyksesi huolellisesti välttät mahdollisilta kuljetusvaurioilta ja varmistat sen turvallisen kuljettamisen.

## 1. YLEISET VAATIMUKSET

- Pakkauksen tulee kestää kuljetuksen aikaiset käsittelyt koko kuljetusketjun ajan.
- Huolellisesti pakattu lähetys on vakaa, päällelastattava, koneellisesti käsiteltävä sekä iskun ja tärinän kestävä.
- Valitse oikean kokoinen pakkaus, mielusti neliskulmainen. Liian pieni pakkaus voi rikkoutua joutuessaan puristuksiin. Liian suuri pakkaus jättää puolestaan tavaralle tilaa liikkua pakkauksen sisällä. Lähetyksen sisällön tulee olla täysin suojattu, ja täytemateriaalin tulee sopia pakkauksen ja lähetyksen sisällön väliin.
- Tavarat tulee mahtua kunnolla sille tarkoitettuun pakkaukseen.
- Valmistajan alkuperäinen pakkaus ei välttämättä ole riittävä kuljetukseen.
- Terävät esineet tulee suojata niin, etteivät ne vaurioita pakkausta. Terät tulee suojata kestäväällä materiaalilla (esim. muovi, puu tai muu vastaava)
- Yli 31,50 kg painavat lähetykset tulee pakata lavalle. Tämä mahdollistaa lähetyksen koneellisen käsittelyn.
- Lähetys ei saa vaarantaa muita lähetyksiä tai lähetystä käsitteleviä henkilöitä.

### 1.1 Pakettilähetykset

- Pakkaa kevyemmät tavarat (31,5 kg tai alle) pahvilaatikkoon. Pakkauksen tulee kestää käsittelyä rikkoutumatta. Jos mahdollista, suojaa pahvilaatikko suojamuovilla kosteusvaurioiden välttämiseksi.
- Pakkauksen sisältö on suojattava täytemateriaalilla mahdollisten iskujen tai puristuksen aiheuttamien vaurioiden välttämiseksi.
- Varmista, että pakkauksen sisällön ja laatikon reunojen välille jää tyhjää tilaa. Täytä tyhjä tila pakkaukseen sopivalla täytemateriaalilla. Sopivia täytemateriaaleja ovat kuplamuovi, ilmatyyny, aaltopahvi, rypistetty paperi, pahvijakajat, pakkausvaahto, kulmasuojat, pakkausrouhe ym. Sulje pakkaus vahvalla pakkausteipillä huolellisesti. Käytä kuplakuoria pienemmille ja kevyemmille pakkauksille.



### 1.2 Lavalähetykset

- Aseta yli 31,5 kg painavat tavarat vakaalle ja hyväkuntoiselle lavalle.
- Jaa tavaroiden paino tasaisesti lavalle asettamalla painavimmat paketit alle ja kevyemmät paketit päälle.
- Kiinnitä tavarat lavalle kiinnitysliinoilla tai kiristekalvolla, joita tulee olla riittävä määrä.
- Tavarat eivät saa ulottua lavan reunojen ulkopuolelle, muuten ne voivat vaurioitua kuljetusketjun aikana.
- Käytä tarvittaessa kulmasuojia, pahvia, täytteitä jne.
- Huomioi, että suojamuovi suojaa ainoastaan likaantumislta ja mahdollisilta kosteusvaurioilta.
- Lavan tulee olla käsiteltävissä koneellisesti jokaisesta sivusta.

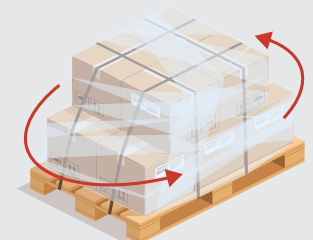

## 2. TUOTEKOHTAISEN PAKKAUKSEN VAATIMUKSET

### 2.1 Autojen varaosat

#### A KORIN OSAT

- Aseta korin osat niille soveltuvaan pahvilaatikkoon. Varmista, että osat ovat kokonaan laatikon sisällä välttyäkseen mahdollisilta vaurioilta kuljetusketjun aikana. Lisää täytemateriaali.

Katso myös pakettilähetysten pakkausohjeet (kohta 1.1).



#### B MOOTTORIT

- Poista moottorien nesteet ja polttoaineet.
- Pakkaa moottorit puiseen laatikkoon tai kiinnitä ne lavalle.
- Käytä oikean kokoista lavaa, joka vastaa moottorin kokoa. Varmista, että lava on käsiteltävissä koneellisesti.

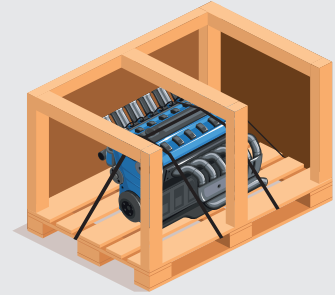

#### C AKUT

- Kuljetus ainoastaan pystyasennossa.
- Pakkaa akut suojamuoviin, ja lisää pakkauksen molemmille puolille tämä puoli ylöspäin -pakkausmerkinnät.
- Peitä akkujen navat oikosulkujen välttämiseksi.
- Jos akku painaa enemmän kuin 31,5 kg, pakkaa ja kiinnitä se lavalle.
- Vältä akkujen pakkaamista pahvilaatikkoon.

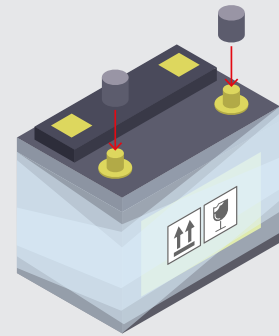

#### D TUULILASIT

- Pakkaa aina laatikkoon tai puukehyksiin.
- Suojaa lasin reunat kestäväällä suojamateriaalilla, esim. solumuoviliistoilla.
- Aseta lasi pakkaukseen niin, että se ei pääse liikkumaan kuljetuksen aikana. Lisää lasin ympärille runsaasti suojamateriaalia. Lisää särkyvää-pakkausmerkinnät pakkauksen molemmille puolille.

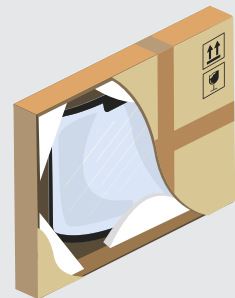

### 2.2 Renkaat

- Suojaa yksittäiset renkaat kiristekalvolla.
- Jos renkaita on enemmän kuin kaksi, aseta ne lavalle. Peitä vahvalla suojamuovilla.

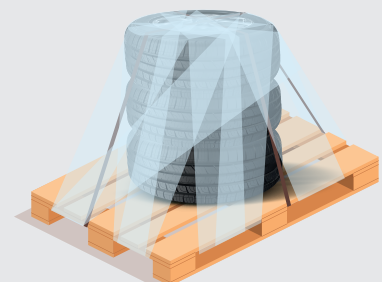

## 2.3 Metallilevyt ja muut osat

- Aseta huolellisesti lavalle ja jos mahdollista, suojaa lavakauluksilla.
- Varmista, että tavara ei ulotu lavan reunojen ulkopuolelle, muuten se voi vaurioitua kuljetusketjun aikana.
- Suojaa lavan yli ulottuvat pitkät esineet tukevilla kehyksillä.
- Käytä suojamateriaaleja, kuten liukumista estäviä pehmusteita, kulmasuojia, täytteitä, ym. tavaran suojaamiseksi ja liikkumisen estämiseksi.
- Kiinnitä tavara lavalle kiinnitysliinoilla tai useammalla kerroksella suojamuovia.
- Suojaa tarvittaessa muovilla kosteusvaurioiden välttämiseksi.

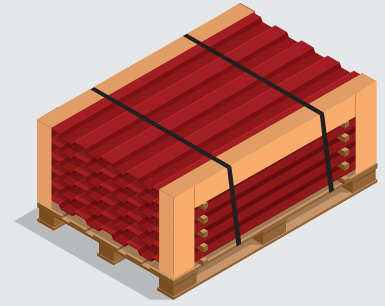

## 2.4 Pitkät esineet

- Pakkaa kevyemmät tavarat (verhotangot, kaihtimet, listat jne.) pahvilaatikkoon.
- Varmista, että kaikki sivut ja päät ovat peitetty.
- Peitä suojamuovilla.
- Pakkaa yli 31,5 kg painavat tavarat niille soveltuville kuormalavoille. Lavojen tulee olla käsiteltävissä koneellisesti.
- Varmista, että tavara ei ulotu lavan reunojen ulkopuolelle, muuten se voi vaurioitua kuljetusketjun aikana.
- Kiinnitä tavara lavalle kiinnitysliinoilla tai kiristekalvolla.
- Tarvittaessa suoja tavara kestäväällä pakkausmateriaalilla, suojamuovilla tai puukehyksillä.

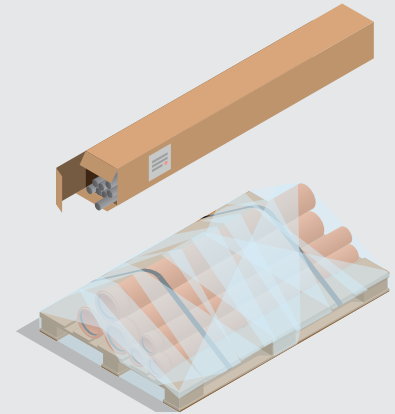

## 2.5 Erikoiskokoiset lähetykset

- Pakkaa 31,5 kg tai alle painavat tavarat kestäväan pahvilaatikkoon.
- Lisää täytemateriaali.
- Aseta suuret ja yli 31,5 kg painavat tavarat lavalle.
- Käytä tarvittaessa lavakauluksia.
- Varmista, että tavara ei ulotu lavan reunojen ulkopuolelle.
- Suojaa tavara kestäväällä materiaalilla.
- Käytä tarvittaessa kulma- ja reunasuojia.

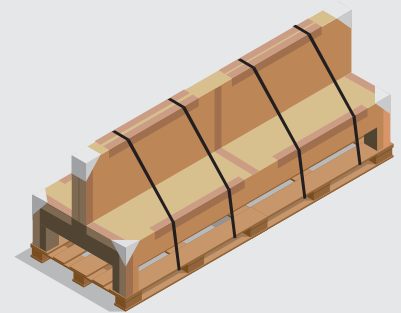

## 2.6 Kodinkoneet (jääkaapit, astianpesukoneet, liedet jne.)

- Aseta yli 31,5 kg painavat tavarat lavalle ja kiinnitä kiinnitysliinoilla tai useammalla kerroksella kiristekalvoa. Käytä tarvittaessa styroksisia kulma- ja reunasuojia.
- Varmista, että tavara ei ulotu lavan reunojen ulkopuolelle.
- Suojaa tavara kestäväällä materiaalilla.

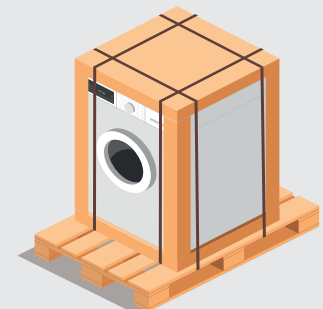

## 2.7 Öljytynnyrit ja vastaavat

- Aseta tynnyrit vakaalle ja hyväkuntoiselle puulavalle.
- Jos pakkaat lavalle useamman kuin yhden tynnyrin, aseta kuitulevy tai vastaava tynnyrien päälle, jotta lähetyksen päälle voi tarvittaessa lastata muuta tavaraa.
- Kiinnitä tynnyrit lavaan vähintään kahdella muovisella tai metallisella kiristevanteella.



## 2.8 Kaapelikelat ja poreammeet

- Aseta tavara sille soveltuvalle, vakaalle ja hyväkuntoiselle lavalle.
- Jos mahdollista, tue puisilla kehyksillä.
- Kiinnitä tavara lavaan kiinnitysliinoilla.
- Suojaa tarvittaessa kestäväällä materiaalilla.

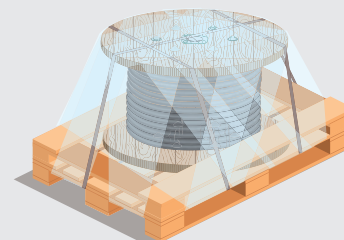

## 2.9 Tekstiilirullat

- Rullaa tekstiilit, kankaat, matot, ym.
- Kääri yksittäiset, 31,5 kg tai alle painavat rullat kestäväseen muovipussiin tai lisää useampi kerros suojamuovia rullan ympärille.
- Peitä molemmat päät kestäväällä materiaalilla.
- Pakkaa useamman rullan lähetykset tai yli 31,5 kg painavat rullat lavalle.
- Pinoa rullat kerroksittain ristiin pitkittäis- ja poikittaissuunnassa.
- Kiinnitä huolellisesti lavaan kiinnitysliinoilla tai kiristekalvolla. Varmista, etteivät rullat pääse liikkumaan kuljetusketjun aikana.
- Peitä suojamuovilla kosteusvaurioiden välttämiseksi.

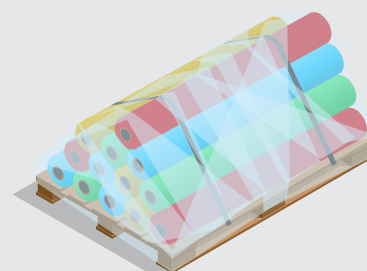

## 2.10 Mainosmateriaalit (bannerit, paneelit, taulut jne.)

- Rullaa bannerit ja muut suuret julisteet. Jos mahdollista, pakkaa ne suorakulmion muotoiseen pahvilaatikkoon
- Vältä pyöreitä pakkauksia, koska ne voivat liikkua kuljetuksen aikana.
- Muut mainoslevyt ja -paneelit, joita ei voi rullata, tulee suojata kuplamuovilla ja pakata pahvilaatikkoon tai peittää muulla kestäväällä suojamateriaalilla. Lisää pehmusteita reunoihin ja kulmiin.
- Käytä mahdollisuuksien mukaan rullakkoa helpottaaksesi suurempien ja painavampien pakettien käsittelyä.

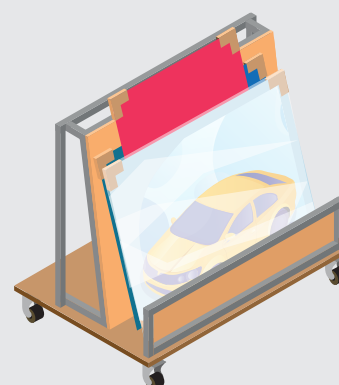



## 2.11 Lasit, valomainokset ja kivipinnat

- Pakkaa pystyasentoon A-lavapukille (lasi-, ovi-, ikkuna-, laatta- ja säilytyskehys) tai lavareunuksilla varustetulle lavalle.
- Varmista, että tavara ei ulotu lavan tai kehyksen reunojen ulkopuolelle.
- Kiinnitä lavaan kiinnityслиinoilla.
- Käytä suojamateriaaleja, kuten liukumista estäviä pehmusteita, kulmasuojia, täytteitä, jne. tavaranto suojaamiseksi ja liikkumisen estämiseksi.

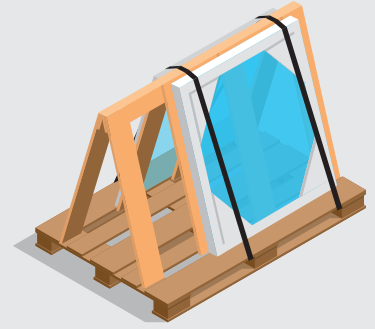

## 2.12 Pussitetut irtotavarat

- Pakkaa yksittäiset pussit pahvilaatikkoon.
- Käytä lavaa isommille erille.
- Aseta aaltopahvi tavaranto ja lavan väliin, jotta tavara ei putoa lavan läpi.
- Peitä lavan sivut suojamateriaalilla (aaltopahvi, sivulevyt jne.).
- Varmista, että tavara ei ulotu lavan reunojen ulkopuolelle, muuten se voi vaurioitua kuljetusketjun aikana.
- Kiinnitä lavaan useammalla kerroksella kiristekalvoa.
- Vältä korkeita pinoja kaatumisen välttämiseksi.

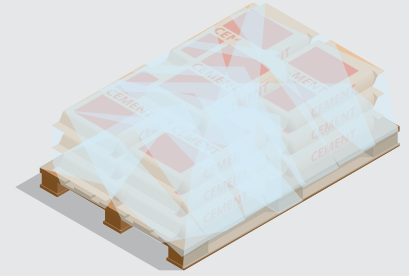

## 2.13 Maalit, aerosolit ja nesteet

- Varmista, että kannet ja korkit ovat tiiviisti kiinni.
- Pakkaa kestävään pahvilaatikkoon pystyasennossa.
- Suojaa pakkauksen sisältö täytemateriaalilla, esimerkiksi kuplamuovilla.
- Sulje pahvilaatikko huolellisesti pakkausteipillä.
- Lisää käsiteltävä varoen ja tämä puoli ylöspäin -pakkausmerkinnät.
- Älä pakkaa kanistereita tai suurempia astioita pahvilaatikkoon.



## 2.14 Kasvit ja kukat

- Huomioi kuljetuksen tapa ja kesto lähettäessäsi lämpötilaherkkiä kasveja tai kukkia.
- Pakkaa kasvit tai kukat lavalle niin, että lähetyksen kaikki sivut ovat suojattu esim. lavakauluksilla.
- Lähettäessäsi kukkarullakkoja pakkaa kasvit ja kukat niin, etteivät ne pääse liikkumaan kuljetuksen aikana.
- Kiinnitä huolellisesti.
- Varmista, että kasvien multa pysyy tarvittaessa kosteana kuljetuksen ajan, eivätkä kasvit pääse kuivumaan. Huolehdi myös, että pakkaus on tiivis, jotta se ei vuoda.
- Peitä tarvittaessa muovikelmulla.

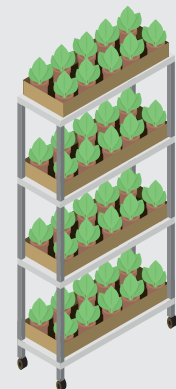

Tästä oppaasta löydät suositukset ja vähimmäisvaatimukset lähetyksen pakkaamiseen. Näiden ohjeiden tarkoituksena on estää lähetyksiä ja ajoneuvoja vaurioitumasta kuljetuksen aikana sekä suojata lähetyksiä käsitteleviä henkilöitä loukkaantumisilta. HRX pidättää oikeuden kieltäytyä kuljettamasta lähetyksiä, joita ei ole pakattu asianmukaisesti. Mikäli pakkaus osoittautuu riittämättömäksi, HRX ei ole vastuussa lähetyksen turvallisesta kuljettamisesta, eikä korvaa mahdollisia vahinkoja.